

Einen Blick ist es immer Wert ...

Wir über uns:

Seit über 20 Jahren sind wir mit der Industrie verbunden. Eine Vielzahl von Spezialaufgaben wurde gelöst. An vielen Entwicklungsaufgaben waren und sind wir beteiligt.

- Wir helfen Ihnen, Lösungswege für Neuanlagen und Produktionslinienverbesserungen im Bereich flexibler Warenbahnführung, Aufrollung, Konfektionierung, Handling und Verpackung zu finden.
- Mit Ihnen erarbeiten wir den Anforderungskatalog, Projektskizzen und stellen die technischen Daten zusammen, um die Projektbearbeitung zu erleichtern.
- Sie können sicher sein, dass die Zusammenarbeit auf einer Vertrauensbasis erfolgt.

... gute Ideen und Produkte zu finden

- Mit unseren Vertragspartnern – namhafte Maschinenfabriken und Zubehör-Hersteller – arbeiten wir seit Jahren eng zusammen. Für Ihre Aufgabenstellung können wir die jeweiligen Spezialisten einsetzen.
- So können Sie sicher sein, dass Ihnen eine optimale Lösung angeboten wird.

Wir haben das Vertrauen unserer Kunden:

- Maschinenbau (für Wickelmaschinen, Kurzrollenautomaten, Längs- und Querschneidemaschinen,)
- Folienverarbeiter (Kunststoff- und Aluminiumfolien)
- Blasfolienhersteller
- Flachfolienhersteller
- Papier- und Textilindustrie

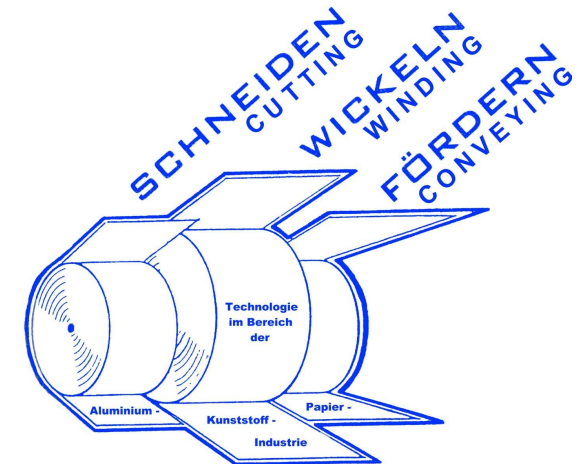

engel GmbH

Gaußstraße 5

31787 Hameln

Geschäftsführer : Ludwig Engel

Telefon: +49 (0) 51 51 / 674 53

Telefax: +49 (0) 51 51 / 674 63

Web: <http://www.engel-hameln.de>

e-mail: info@engel-hameln.de

Doppelklingen – Schlauchschlitzvorrichtung

(Typ 73697/E01) zum beidseitigen
Auftrennen eines Blasfolienschlauches

- gesamte Einheit ist aus einer ALU-Legierung mit verschleißfester Oberflächenbehandlung
- **lange Lebensdauer**
- kugelgelagerte Führungsrollen
- Luftanschluß 1/8"
- seitlichen Luftdüsen sorgen für einen problemlosen Folienfluß
- handelsübliche Industrieklingen
- Magnetklingenhalter mit einem Schutz gegen zufälliger Berührung
- **der Klingenwechsel ist während der Produktion ohne Schneidunterbrechung möglich**
- **Montagebohrungen passend für viele Maschinen.**



Doppelklingen – Schlauchschlitzvorrichtung

(Typ 73697/E02/H) mit beheizter Klinge



Schlauchschlitzvorrichtung für dünne und empfindliche Folien

- ohne Führungsrollen
- schmale Ausführung



Sonderausführungen nach Kundenwunsch:



engelGmbH

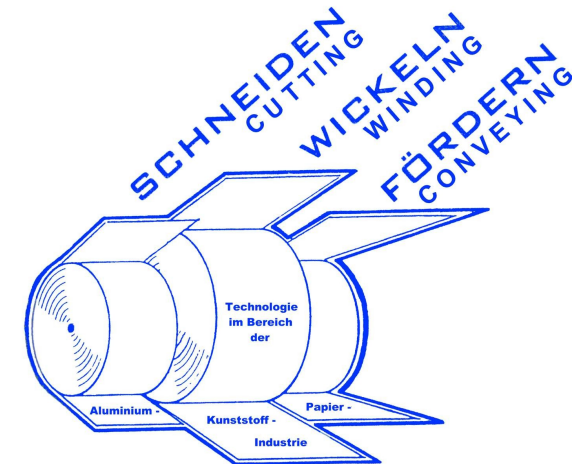

engel GmbH

Gaußstraße 5

31787 Hameln

Geschäftsführer : Ludwig Engel

Telefon: +49 (0) 51 51 / 674 53

Telefax: +49 (0) 51 51 / 674 63

Web: <http://www.engel-hameln.de>

e-mail: info@engel-hameln.de

Pneumatischer Klingenshalter (Typ 73602/E41-1) für den Längsschnitt

- 1 pneumatischer Klingenschieber in Warenbahnlaufichtung
- pneumatische Klingenschieber für verschiedene Industrielingen mit z.B. TIN- oder CrN-Beschichtung, in Sonderausführung auch für Keramiklingen
- Geeignet für Einfach- oder Doppellängsschnitt 10 mm (andere Breiten auf Wunsch möglich)
- Klingenschieber mit Magnetklingenshalter
- **Klingenwechsel ohne Werkzeug**
- Klingen sind im drucklosen Zustand in der Ruhestellung völlig verdeckt (**maximale Sicherheit**)
- Stufenlose Schnittbreitenverstellung möglich



Pneumatischer Doppelklingenshalter (Typ 73602/E41-2) für den Längsschnitt

- Ergänzung:
- 2 pneumatische Klingenschieber in Warenbahnlaufichtung hintereinander
 - **Der Klingenwechsel ist während der Produktion ohne Schneidunterbrechung möglich**

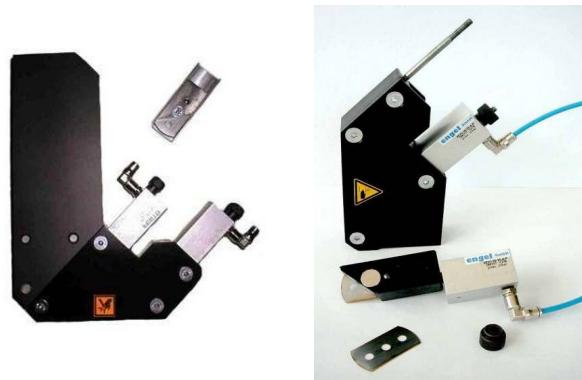

Sonderausführung :



engelGmbH

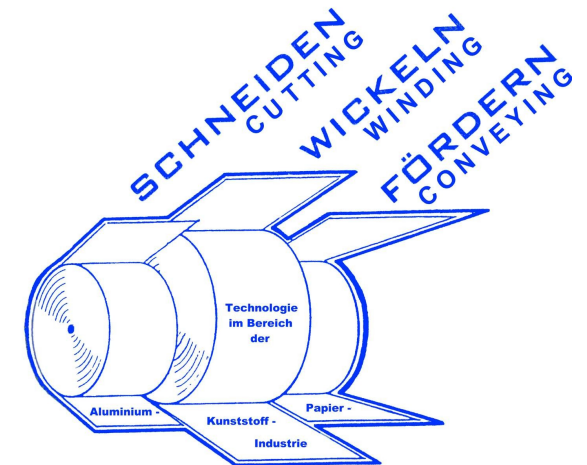

engel GmbH

Gaußstraße 5

31787 Hameln

Geschäftsführer : Ludwig Engel

Telefon: +49 (0) 51 51 / 674 53

Telefax: +49 (0) 51 51 / 674 63

Web: <http://www.engel-hameln.de>

e-mail: info@engel-hameln.de

Industrieklingenhalter

(Typ 73604/E51-2) für den Längsschnitt

- 1 Industrieklinge in Warenbahn-
laufriichtung
- Klingenhalter für Industrieklingen mit z.B.
TIN- oder CrN-Beschichtung, in
Sonderausführung auch für Keramik-
klingen
- Geeignet für Einfachschnitt
- Klingenschieber mit Magnetklingenhalter
- einfache Verstellung
- Klingenwechsel mit Flachrundzange
- Klingen in der Ruhestellung völlig verdeckt
(maximale Sicherheit)
- bei mehreren Haltern nebeneinander ist
eine Stufenlose Schnittbreitenverstellung
ab 10 mm möglich



Industrieklingenhalter zweiteilig

(Typ 73604/E52-2)

- Klingenwechsel und Schneidverstellung ohne
Werkzeug
- **der Klingenhalter kann ohne Ausbau der
Trägerwelle an jeder Stelle gewechselt
werden**



engel GmbH

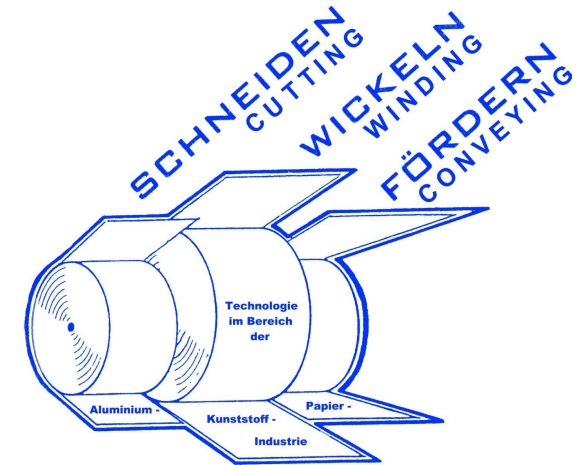

engel GmbH

Gaußstraße 5

31787 Hameln

Geschäftsführer : Ludwig Engel

Telefon: +49 (0) 51 51 / 674 53

Telefax: +49 (0) 51 51 / 674 63

Web: <http://www.engel-hameln.de>

e-mail: info@engel-hameln.de

Beheizte Klingenhalter

für den Längsschnitt in der Kunststoffverarbeitung - Typ 73603/E11

- Geeignet für Einfach- oder Doppellängsschnitt 10 mm (andere Breiten auf Wunsch möglich)
- beheizter Klingenhalter für verschiedene Industrieklingen mit z.B. TIN- oder CrN-Beschichtung
- Erhöhung der Klingenstandzeiten
- saubere Schneidkanten (sichtbar unter dem Mikroskop)
- Temperatureinstellung der Heizpatronen über Einkanalregler



Typ 73605/E14

- **Sonderklingenhalter für vorhandene Maschinenaufnahmen**



Typ 73605/E31

- **Elektroanschluß für Heizpatrone**



Typ 73603/E11

- **Doppellängsschnitt Trennschnitt ab 10 mm (andere Breiten auf Anfrage möglich)**

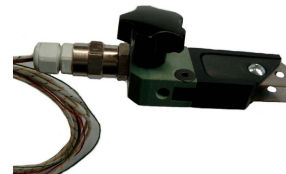

Typ 73606/E64

- **Ein- oder Mehrkanal-Temperaturregler**



engel GmbH

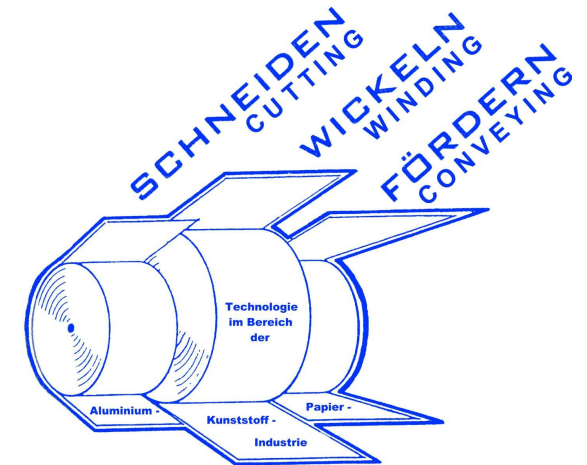

engel GmbH

Gaußstraße 5

31787 Hameln

Geschäftsführer : Ludwig Engel

Telefon: +49 (0) 51 51 / 674 53

Telefax: +49 (0) 51 51 / 674 63

Web: <http://www.engel-hameln.de>

e-mail: info@engel-hameln.de